

(Nazwa inwestycji)

SPECYFIKACJE TECHNICZNE WYKONANIA I ODBIORU ROBÓT BUDOWLANYCH (STWiORB)

**SPECYFIKACJE TECHNICZNE
WYKONANIA I ODBIORU ROBÓT BUDOWLANYCH (STWiORB)**

M.12. *(numer)*

**Zbrojenie betonu stalą
gatunku B500SP**

Spis treści

1. WSTĘP	4
1.1. Przedmiot Specyfikacji	4
1.2. Zakres stosowania Specyfikacji	4
1.3. Zakres robót objętych Specyfikacją	4
1.4. Określenia podstawowe	4
1.5. Ogólne wymagania dotyczące robót	5
2. MATERIAŁY	6
2.1. Zgodność materiałów z dokumentacją projektową	6
2.2. Stal zbrojeniowa	6
2.2.1. Asortyment stali	6
2.2.2. Wymiary i masy	7
2.2.3. Długość i pakowanie	7
2.2.4. Wymagania przy odbiorze	7
2.2.4.1. Dokumenty kontroli	7
2.2.4.1.1. Dokumenty kontroli dla prętów prostych i kręgów	7
2.2.4.1.2. Dokumenty kontroli dla zbrojenia prefabrykowanego w zbrojarni	8
2.2.4.2. Znakowanie etykietą	8
2.2.4.2.1. Znakowanie etykietą prętów prostych i kręgów	8
2.2.4.2.2. Znakowanie etykietą zbrojenia prefabrykowanego w zbrojarni	9
2.2.5. Właściwości technologiczne stali	9
2.2.6. Wady powierzchniowe	9
2.2.7. Magazynowanie	9
2.3. Drut montażowy	9
2.4. Podkładki dystansowe	9
2.5. Elektrody do spawania zbrojenia	10
3. SPRZĘT	10
4. TRANSPORT	10
5. WYKONANIE ROBÓT	10
5.1. Harmonogram robót	10
5.2. Przygotowanie zbrojenia	11
5.2.1. Czyszczenie prętów	11
5.2.2. Prostowanie prętów	11
5.2.3. Cięcie i gięcie prętów	11
5.3. Montaż zbrojenia	11
5.3.1. Grubości otulenia	11
5.3.2. Łączenie prętów	12

SPECYFIKACJE TECHNICZNE WYKONANIA I ODBIORU ROBÓT BUDOWLANYCH (STWiORB)

5.3.2.1.	Łączenie prętów za pomocą spawania	12
5.3.2.2.	Łączenie prętów na zakład bez spawania.....	13
5.3.3.	Kotwienie prętów	13
6.	KONTROLA JAKOŚCI ROBÓT	13
6.1.	Ogólne zasady kontroli jakości robót	13
6.2.	Dokumenty i badania przed przystąpieniem do robót	13
6.3.	Kontrola zbrojenia	13
6.3.1.	Kontrola zbrojenia przed montażem.....	13
6.3.2.	Kontrola zbrojenia w trakcie montażu.....	15
7.	OBMIAR ROBÓT	15
8.	ODBIÓR ROBÓT	16
9.	PODSTAWA PŁATNOŚCI	16
9.1.	Cena jednostki obmiarowej	16
10.	PRZEPISY ZWIĄZANE	17

SPECYFIKACJE TECHNICZNE WYKONANIA I ODBIORU ROBÓT BUDOWLANYCH (STWiORB)

M.12.00.00 Zbrojenie

M.12.01.00 Stal zbrojeniowa

M.12. (numer) Zbrojenie betonu stałą gatunku B500SP

1. WSTĘP

1.1. Przedmiot Specyfikacji

Przedmiotem niniejszej Specyfikacji Technicznej Wykonania i Odbioru Robót Budowlanych (STWiORB) są wymagania materiałowe i technologiczne dla wykonania i odbioru robót budowlanych związanych z przygotowaniem i montażem zbrojenia wykonanego z prętów stalowych w elementach betonowych (*nazwa inwestycji*).

1.2. Zakres stosowania Specyfikacji

Niniejsza Specyfikacja jest stosowana jako dokument przetargowy i kontaktowy przy zleceniu i realizacji robót wymienionych w punkcie 1.1 powyżej.

1.3. Zakres robót objętych Specyfikacją

Ustalenia zawarte w niniejszej Specyfikacji dotyczą zasad prowadzenia wszystkich robót związanych z przygotowaniem i montażem zbrojenia wykonanego z prętów stalowych, a także kontrolą jakości robót i materiałów, w elementach betonowych (*nazwa inwestycji*).

1.4. Określenia podstawowe

- 1.4.1. **Stal zbrojeniowa** – wyrób stalowy o kołowym lub zbliżonym do kołowego przekroju poprzecznym, wytwarzany w postaci prętów prostych lub kręgów, przeznaczony do zbrojenia betonu.
- 1.4.2. **Stal zbrojeniowa żebrowana** – stal zbrojeniowa mająca co najmniej dwa rzędy żeber poprzecznych.
- 1.4.3. **Krąg** – pojedyncze pasmo stali zbrojeniowej zwinięte w koncentryczne pierścienie.
- 1.4.4. **Element zbrojarski** – najmniejsza, niepodzielna część zbrojenia konstrukcji, wykonana ze stali zbrojeniowej ciętej i giętej, z prętów prostych lub kręgów, prosta lub wygięta zgodnie ze specyfikacją projektową, stanowiąca zbrojenie pojedyncze bądź wchodząca w skład szkieletu zbrojeniowego.
- 1.4.5. **Siatki zgrzewane** – układ prętów wzdłużnych i poprzecznych, walcówki lub drutów o tej samej lub różnej średnicy nominalnej i długości, które są ułożone zwykle pod kątem prostym do siebie i fabrycznie zgrzane oporowo ze sobą we wszystkich punktach skrzyżowania zgrzewarkami automatycznymi.
- 1.4.6. **Kratownice** – dwu- lub trójwymiarowa konstrukcja metalowa składająca się z górnego pasa kratownicy, jednego lub więcej dolnych pasów kratownicy i ciągłych lub nieciągłych krzyżulców, które są spajane lub połączone mechanicznie z pasami kratownicy.

SPECYFIKACJE TECHNICZNE WYKONANIA I ODBIORU ROBÓT BUDOWLANYCH (STWiORB)

- 1.4.7. **Partia stali zbrojeniowej** – ilość prętów, walcówki, drutów lub wyrobów odwiniętych z kręgów o jednej średnicy nominalnej i z jednego wytopu, wyprodukowana przez jednego wytwórcę i każdorazowo przedstawiona do badania.
- 1.4.8. **Partia zbrojenia prefabrykowanego w zbrojarni** – wydanie produkcyjne obejmujące jedną lub wiele średnic, jeden lub wiele wytopów, jeden lub wiele rodzajów materiałów (walcówka, pręty proste o różnych długościach), jeden lub wiele gatunków stali, ale posiadające jeden unikatowy numer pozwalający na śledzenie wytopów stali, z której wykonano zbrojenie oraz przygotowanie właściwych dokumentów.
- 1.4.9. **Zbrojarnia** – specjalistyczny zakład produkcji zbrojeń prefabrykowanych, wykonujący zbrojenia prefabrykowane w sposób zorganizowany i na skalę przemysłową, na podstawie dokumentacji technicznej.
- 1.4.10. **Pozycja zbrojenia** – podstawowa jednostka identyfikacji zbrojenia wytworzonego w zbrojarni zgodna z dostarczoną dokumentacją techniczną. Jedna pozycja dostarczana jest w jednej lub wielu wiązkach, w zależności od liczby sztuk. Każda wiązka jest osobno oznaczona.
- 1.4.11. **Klasa techniczna** – typ stali zbrojeniowej z określonymi własnościami użytkowymi identyfikowany jednoznaczny numerem wyrobu.
- 1.4.12. **Ciągliwość** – zdolność stali do trwałych odkształceń bez naruszenia spójności po przekroczeniu granicy plastyczności.
- 1.4.13. **Nominalna powierzchnia przekroju poprzecznego pręta żebrowanego** - powierzchnia przekroju poprzecznego równoważna powierzchni przekroju poprzecznego okrągłego pręta gładkiego o tej samej średnicy nominalnej d , tj. $(\pi d^2)/4$.
- 1.4.14. **Główny inżynier** – osoba reprezentująca wykonawcę robót budowlanych, odpowiedzialna za prawidłowe wykonanie robót.

Pozostałe określenia podstawowe są zgodne z obowiązującymi, odpowiednimi Polskimi Normami i z definicjami podanymi w Specyfikacji Technicznej Wykonania i Odbioru Robót Budowlanych (*numer specyfikacji*) pt. „Wymagania ogólne”.

1.5. Ogólne wymagania dotyczące robót

Wykonawca jest odpowiedzialny za jakość stosowanych materiałów i wykonywanych robót oraz za ich zgodność z dokumentacją projektową, Specyfikacją Techniczną Wykonania i Odbioru Robót Budowlanych, obowiązującymi normami oraz zaleceniami projektanta. Pozostałe ogólne wymagania dotyczące robót podano w Specyfikacji Technicznej Wykonania i Odbioru Robót Budowlanych (*numer specyfikacji*) pt. „Wymagania ogólne”.

SPECYFIKACJE TECHNICZNE WYKONANIA I ODBIORU ROBÓT BUDOWLANYCH (STWiORB)

2. MATERIAŁY**2.1. Zgodność materiałów z dokumentacją projektową**

Materiały do wykonania robót powinny być zgodne z ustaleniami dokumentacji projektowej i niniejszą Specyfikacją. Zastosowanie stali innych gatunków lub średnic, niż określono w dokumentacji projektowej, wymaga zgody głównego inżyniera oraz projektanta konstrukcji.

2.2. Stal zbrojeniowa**2.2.1. Asortyment stali**

Do zbrojenia elementów betonowych należy stosować stal zbrojeniową gatunku B500SP, zgodną z wymaganiami normy PN-H-93220, dostarczaną w postaci żebrowanych prętów prostych, kręgów lub zbrojenia prefabrykowanego w zbrojarni, o średnicach od 8 do 40 mm, charakteryzującą się następującymi parametrami:

Cecha	Główny parametr	Symbol	Wymaganie
Spajalność	Ekwiwalent węgla (analiza wyrobu)	C_{eq}	$C_{eq} \leq 0,50$
	Zawartość wybranych pierwiastków	C, S, P, N, Cu, Mn, Si	Zawartość poszczególnych pierwiastków nie przekracza wartości maksymalnych podanych w PN-H-93220
Wytrzymałość	Granica plastyczności	R_e	Min 500 MPa Max 625 MPa
Ciągłość	Stosunek wytrzymałości na rozciąganie do granicy plastyczności	R_e/R_m	Min 1,15 Max 1,35
	Wydłużenie procentowe	A_5	Min 16%
	Wydłużenie całkowite przy największym obciążeniu	A_{gt}	Min 8%
Odporność na obciążenia zmęczeniowe	Minimalna liczba cykli obciążeniowych	-	2 000 000
Odporność na obciążenia cykliczne	Minimalna liczba cykli obciążeniowych	-	5
Podatność na zginanie z odginaniem	Średnica trzpienia	D	Brak uszkodzeń na próbce poddanej zagięciu i odgięciu
Podatność na zginanie ze statyczną próbą rozciągania	Średnica trzpienia, własności mechaniczne	D R_e R_e/R_m A_5 A_{gt}	Spełnienie wymagań co do własności mechanicznych próbki poddanej zagięciu i wyprostowaniu
Przyczepność do betonu	Minimalne względne pole powierzchni żeber	f_R	0,045 dla $d=8$ mm 0,052 dla $d=10$ mm 0,056 dla $d>10$ mm

Stal zbrojeniowa dostarczana na budowę powinna mieć udokumentowaną zgodność z normą PN-H-93220. Zgodność z normą powinna być certyfikowana przez akredytowaną jednostkę badawczą, niezależną od wytwórcy.

SPECYFIKACJE TECHNICZNE WYKONANIA I ODBIORU ROBÓT BUDOWLANYCH (STWiORB)

2.2.2. Wymiary i masy

Średnice nominalne prętów, nominalne powierzchnie przekroju poprzecznego, nominalne masy prętów oraz ich dopuszczalne odchyłki, jak również wymiary i rozmieszczenie żeber, średnice rdzenia – powinny odpowiadać wymaganiom normy PN-H-93220.

2.2.3. Długość i pakowanie

Stal zbrojeniowa może być dostarczona w postaci prętów prostych o długości określonej w zamówieniu, z dopuszczalną odchyłką ± 100 mm. Pręty proste dostarcza się w wiązkach związanych drutem stalowym lub taśmą w co najmniej trzech miejscach równomiernie rozłożonych.

Stal zbrojeniowa może być dostarczana w postaci kręgów związanych drutem stalowym lub taśmą w co najmniej trzech miejscach równomiernie rozłożonych – dla średnicy prętów 8 mm – lub czterech miejscach równomiernie rozłożonych – dla średnicy prętów większych od 8 mm.

Masa jednej wiązki lub kręgu nie powinna przekraczać 5 ton, chyba że w zamówieniu uzgodniono inaczej. Inny rodzaj pakowania należy uzgodnić w zamówieniu.

2.2.4. Wymagania przy odbiorze

2.2.4.1. Dokumenty kontroli

2.2.4.1.1. Dokumenty kontroli dla prętów prostych i kręgów

Do każdej dostawy stali zbrojeniowej dostarczonej na budowę w postaci prętów prostych lub kręgów wytwórca jest obowiązany dołączyć dokument kontroli – „Świadectwo odbioru, typ 3.1”, wystawione wg wymagań normy PN-EN 10204:2006, stwierdzający zgodność wyrobu z wymaganiami normy PN-H-93220:2006 oraz zgodność z warunkami zamówienia.

Na dokumencie kontroli dla stali zbrojeniowej powinny zostać podane następujące informacje:

- a) Nazwa i rodzaj dokumentu kontroli („Świadectwo odbioru, typ 3.1 wg PN-EN 10204:2006”).
- b) Nazwa wytwórcy.
- c) Adres zakładu produkcyjnego.
- d) Nazwa i adres pierwszego zamawiającego, kupującego materiał od wytwórcy.
- e) Nazwa i adres odbiorcy (jeżeli jest inny, niż zamawiający).
- f) Data wystawienia dokumentu kontroli.
- g) Opis wyrobu:
 - nazwa gatunku stali zbrojeniowej: B500SP,
 - średnice nominalne prętów,
 - długości prętów,
 - ilość wiązek,
 - waga całkowita,
 - numer(-y) wytopu(-ów).
- h) Wyniki kontroli dla każdego z poszczególnych wytopów – wg wymagań normy PN-H-93220:
 - własności mechaniczne,
 - skład chemiczny.
- i) Numer normy PN-H-93220, na zgodność z którą dokonuje się oceny zgodności.
- j) Numer Krajowego Certyfikatu Zgodności lub Krajowego Certyfikatu Stałości Właściwości Użytkowych.
- k) Imię, nazwisko i stanowisko przedstawiciela wytwórcy, niezależnego od wydziału produkcyjnego.

SPECYFIKACJE TECHNICZNE WYKONANIA I ODBIORU ROBÓT BUDOWLANYCH (STWiORB)

l) Znak Budowlany „B”.

2.2.4.1.2. Dokumenty kontroli dla zbrojenia prefabrykowanego w zbrojarni

Do każdej dostawy stali zbrojeniowej dostarczonej na budowę w postaci zbrojenia prefabrykowanego w zbrojarni wytwórca jest zobowiązany dołączyć:

- a) Stallistę – oznaczony unikatowym numerem wykaz pozycji wraz z liczbą sztuk, średnicą i długością poszczególnych elementów zbrojenia oraz odnośnikiem do rysunku z dokumentacji technicznej. Numer stallisty widnieje na wszystkich metkach przypiętych do pozycji ujętych w stalliście.
- b) Deklarację zgodności składaną przez dostawcę – dokument zawierający następujące dane:
 - numer deklaracji zgodności,
 - datę wystawienia deklaracji zgodności,
 - nazwę i adres pierwszego zamawiającego, kupującego materiał od wytwórcy,
 - nazwę i adres odbiorcy (jeżeli jest inny, niż zamawiający),
 - nazwę i/lub numer zlecenia,
 - wykaz stallist wraz z wykazem rysunków z dokumentacji technicznej,
 - numer normy PN-H-93220, dla której deklaruje się zgodność,
 - wykaz dokumentów kontroli dla stali zbrojeniowej („Świadectw odbioru, typ 3.1”, patrz p. 2.2.4.1.1 powyżej), wystawionych dla każdej średnicy i dla każdego wytopu stali zbrojeniowej użytej w procesie produkcji zbrojenia prefabrykowanego w zbrojarni obejmującego dostawę,
 - imię, nazwisko i stanowisko osoby wystawiającej deklarację zgodności wraz z podpisem.
- c) Dokumenty kontroli – „Świadectwa odbioru typ 3.1” (patrz pkt 2.2.4.1.1) – wystawione dla każdej średnicy i dla każdego wytopu stali zbrojeniowej użytej w procesie produkcji zbrojenia prefabrykowanego w zbrojarni obejmującego dostawę, zgodne z wykazem dokumentów kontroli ujętym w deklaracji zgodności.
- d) Krajowe Deklaracje Właściwości Użytkowych dla stali zbrojeniowych użytych w procesie produkcji zbrojenia prefabrykowanego w zbrojarni - jeden raz przed rozpoczęciem dostaw dla każdego układu gatunek/producent
- e) Dowód dostawy.

2.2.4.2. Znakowanie etykietą

2.2.4.2.1. Znakowanie etykietą prętów prostych i kręgów

W przypadku dostarczenia na budowę stali zbrojeniowej w postaci prętów prostych lub kręgów na etykietach przymocowanych co najmniej po dwie do każdej wiązki prętów prostych lub kręgu powinny zostać podane w sposób trwały:

- a) nazwa i adres wytwórcy oraz zakładu produkcyjnego,
- b) opis wyrobu (nazwa gatunku: B500SP, średnica nominalna, długość, waga, numer wytopu),
- c) numer normy PN-H-93220,
- d) numer Krajowego Certyfikatu Zgodności lub Krajowego Certyfikatu Stałości Właściwości Użytkowych ,
- e) numer krajowej deklaracji właściwości użytkowych,
- f) znak budowlany B.

SPECYFIKACJE TECHNICZNE WYKONANIA I ODBIORU ROBÓT BUDOWLANYCH (STWiORB)

2.2.4.2.2. Znakowanie etykietą zbrojenia prefabrykowanego w zbrojarni

W przypadku dostarczenia na budowę stali zbrojeniowej w postaci zbrojenia prefabrykowanego w zbrojarni na etykietach przymocowanych do wiązek z pozycjami (jedna etykieta do jednej pozycji zbrojenia) powinny zostać podane w sposób trwały:

- a) nazwa i adres wytwórcy oraz zakładu produkcyjnego,
- b) opis wyrobu (nazwa gatunku: B500SP, średnice nominalne prętów, długości prętów, waga),
- c) długość teoretyczna lub długości początkowa i końcowa dla pozycji stopniowanych pakowanych wspólnie w wiązkę,
- d) numer stallisty zawierającej daną pozycję,
- e) w przypadku pozycji giętych schemat kształtu z podanymi wymiarami.

2.2.5. Właściwości technologiczne stali

Właściwości mechaniczne i technologiczne stali zbrojeniowej powinny odpowiadać wymaganiom podanym w normie PN-H-93220.

2.2.6. Wady powierzchniowe

Powierzchnia stali zbrojeniowej dostarczonej na budowę w postaci prętów prostych lub kręgów oraz powierzchnia elementów zbrojenia prefabrykowanego w zbrojarni dostarczonego na budowę, nie powinny wykazywać pęknięć, pęcherzy i naderwań. W technologicznej próbie zginania powierzchnia próbek także nie powinna wykazywać pęknięć, naderwań i rozwarstwień.

Na powierzchni czołowej prętów niedopuszczalne są pozostałości jamy usadowej, rozwarstwienia i pęknięcia widoczne nieuzbrojonym okiem. Wady powierzchniowe, takie jak rysy, drobne łuski i zawalcowania, wtrącenia niemetaliczne, wżery, wypukłości, wgniecenia, zgorzeli i chropowatości są dopuszczalne jeśli nie przekraczają 0,5 mm licząc od średnicy rdzenia dla prętów o średnicy nominalnej do 25 mm oraz 0,7 mm dla prętów o większych średnicach.

2.2.7. Magazynowanie

Stal zbrojeniowa nie jest zabezpieczana przed korozją w okresie przed wbudowaniem. Należy dążyć, by wyroby te były magazynowane w miejscu nie powodującym narażenia ich na nadmierne zawilgocenie lub zanieczyszczenie. Zabezpieczenie przed nadmierną korozją stali zbrojeniowej magazynowanej na otwartym powietrzu może stanowić powłoka wykonana z mlecza cementowego.

2.3. Drut montażowy

Jeżeli do łączenia prętów zbrojenia nie stosuje się spawania czy zgrzewania do ich montażu należy używać wyżarzonego drutu stalowego, tzw. wiązałkowego. Średnica drutu wiązałkowego powinna być dostosowana do średnicy prętów głównych w złączeniu, ale nie mniejsza niż 1,0 mm. Do montażu prętów zbrojenia o średnicy większej niż 12 mm należy stosować drut wiązałkowy o średnicy 1,4 mm.

2.4. Podkładki dystansowe

Dopuszcza się stosowanie stabilizatorów i podkładek dystansowych z betonu lub zaprawy oraz z tworzyw sztucznych. Podkładki dystansowe powinny być mocowane do prętów zbrojenia. Nie dopuszcza się stosowania podkładek dystansowych z drewna, cegły lub prętów stalowych.

SPECYFIKACJE TECHNICZNE WYKONANIA I ODBIORU ROBÓT BUDOWLANYCH (STWiORB)

2.5. Elektrody do spawania zbrojenia

Elektrody oraz inne materiały do spawania należy stosować według odpowiednich norm przedmiotowych, w zależności od metody i warunków spawania. Wybór elektrody do spawania zbrojenia wymaga akceptacji głównego inżyniera.

3. SPRZĘT

Przystępując do wykonania zbrojenia w warunkach budowy należy mieć do dyspozycji następujący sprzęt, w zależności od potrzeb:

- giętarki,
- prostowarki,
- zgrzewarki,
- spawarki,
- nożyce do cięcia prętów,
- sprzęt do transportu pomocniczego.

Zastosowany sprzęt wymaga akceptacji głównego inżyniera. Sprzęt używany przy przygotowaniu i montażu zbrojenia wiotkiego w konstrukcjach mostowych powinien spełniać wymagania obowiązujące w budownictwie ogólnym. Wszystkie rodzaje sprzętu powinny być sprawne oraz posiadać ważną gwarancję i instrukcję obsługi. Sprzęt powinien spełniać wymagania BHP. Miejsca lub elementy szczególnie niebezpieczne dla obsługi powinny być specjalnie oznaczone. Sprzęt ten powinien podlegać kontroli osoby odpowiedzialnej za BHP na budowie. Osoby obsługujące sprzęt powinny zostać przednio odpowiednio przeszkolone.

4. TRANSPORT

Załadunek, transport, rozładunek i składowanie materiałów do wykonania zbrojenia powinny odbywać się tak, aby zachować ich dobry stan techniczny, zapobiec ich trwałym odkształceniom oraz aby zachowane zostały wszystkie przepisy BHP. Transport powinien odbywać się zgodnie ze szczegółowymi warunkami zamówienia.

5. WYKONANIE ROBÓT

5.1. Harmonogram robót

Przed przystąpieniem do robót należy, na podstawie dokumentacji projektowej, Specyfikacji lub wskazań głównego inżyniera:

- określić materiały niezbędne do wykonania robót,
- określić kolejność, sposób i termin wykonania robót.

Jeżeli nie zostało to określone w dokumentacji projektowej wykonawca zbrojenia prefabrykowanego na budowie powinien przedstawić głównemu inżynierowi do akceptacji projekt organizacji i harmonogram robót, uwzględniający wszystkie warunki, w jakich będą wykonywane roboty zbrojarskie, a także projekt technologiczny zbrojenia, w którym zostaną określone m.in. miejsca i sposób łączenia prętów.

5.2. Przygotowanie zbrojenia

5.2.1. Czyszczenie prętów

Przed ułożeniem prętów zbrojenia w deskowaniu należy oczyścić je z zardzy, luźnych płatków rdzy, kurzu i błota. Stal zabłoconą należy zmyć strumieniem wody, a pręty oblodzone odmrażać strumieniem ciepłej wody. Stal narażoną na choćby chwilowe działanie słonej wody należy przemyć wodą słodką. Pręty zbrojenia zanieczyszczone tłuszczem (smary, oliwa) lub farbą olejną należy opalać lampami benzynowymi lub czyścić preparatami rozpuszczającymi tłuszcz aż do całkowitego usunięcia zanieczyszczeń. Po oczyszczeniu należy sprawdzić wymiary przekroju poprzecznego prętów na zgodność z wymaganiami normy PN-H-93220. Po uzyskaniu akceptacji głównego inżyniera możliwe jest również zastosowanie innych metod czyszczenia prętów.

5.2.2. Prostowanie prętów

Pręty stalowe używane do produkcji zbrojenia powinny być proste. Dopuszczalna wielkość miejscowego wykrzywienia nie powinna przekraczać 4 mm. W przypadku większych odchyłek stal zbrojeniową należy prostować za pomocą kluczy, młotków, prostowarek i wyciągarek.

5.2.3. Cięcie i gięcie prętów

Cięcie prętów należy wykonywać przy maksymalnym wykorzystaniu materiałów. Wskazane jest sporządzenie w tym celu planu cięcia. Pręty ucinają się z dokładnością do 1 cm. Cięcie przeprowadza się przy pomocy mechanicznych noży. Dopuszcza się również cięcie palnikiem acetylenowym.

Gięcie prętów należy wykonywać zgodnie z dokumentacją projektową, przy zachowaniu minimalnych średnic zagięcia (d - średnica nominalna pręta), zgodnych z normą PN-91/S-10042:

- $4d$ dla prętów o średnicy $d \leq 10$ mm;
- $5d$ dla prętów o średnicy $10 < d \leq 20$ mm;
- $8d$ dla prętów o średnicy $20 < d \leq 28$ mm;
- $10d$ dla prętów o średnicy > 28 mm.

Nie należy stosować spawania i zgrzewania w bezpośrednim zasięgu zagięć i haków. Minimalna odległość spoin od krzywizny zagięcia powinna wynosić $10d$. Na zimno na budowie można wykonywać zagięcia prętów o średnicy do 12 mm. Pręty o średnicy większej niż 12 mm w warunkach budowy powinny być zaginane z kontrolowanym podgrzewaniem. W miejscach zagięć i załamań elementów konstrukcji, w których zagięciu ulegają jednocześnie wszystkie pręty zbrojenia rozciąganego, należy stosować średnicę zagięcia równą co najmniej $20d$. Wewnętrzna średnica zagięcia strzemion i prętów montażowych powinna spełniać warunki podane dla haków. Przy odbiorze haków i zagięć należy zwrócić uwagę na ich zewnętrzną stronę. Niedopuszczalne są tam pęknięcia powstałe podczas zaginania.

5.3. Montaż zbrojenia

5.3.1. Grubości otulenia

Układ zbrojenia w konstrukcji musi umożliwić jego dokładne otoczenie przez jednorodny beton. Po ułożeniu zbrojenia w deskowaniu rozmieszczenie prętów względem siebie i względem deskowania nie może ulec zmianie. Minimalna grubość otuliny zewnętrznej w świetle prętów i powierzchni przekroju elementu żelbetowego powinna być zgodna z dokumentacją projektową i powinna wynosić co najmniej:

SPECYFIKACJE TECHNICZNE WYKONANIA I ODBIORU ROBÓT BUDOWLANYCH (STWiORB)

- 0,070 m – dla zbrojenia głównego fundamentów i podpór masywnych,
- 0,055 m – dla strzemion fundamentów i podpór masywnych,
- 0,050 m – dla prętów głównych lekkich podpór i pali,
- 0,030 m – dla zbrojenia głównego dźwigarów,
- 0,025 m – dla strzemion dźwigarów głównych i zbrojenia płyt pomostów.

Żadne zbrojenie nie może znaleźć się bliżej powierzchni elementu niż 0,025 m. Dla właściwej grubości otulenia prętów betonem należy stosować podkłady dystansowe z tworzywa sztucznego, betonu lub zaprawy cementowej. Stosowanie innych sposobów zapewnienia otuliny, w szczególności podkładek z prętów stalowych, jest niedopuszczalne. Na wysokości ścian pionowych konieczne otulenie uzyskuje się za pomocą podkładek plastikowych pierścieniowych. Typ podkładek dystansowych powinien być zatwierdzony przez głównego inżyniera. Układanie zbrojenia bezpośrednio na deskowaniu i podnoszenie na odpowiednią wysokość w trakcie betonowania jest niedopuszczalne. Zabronione jest chodzenie i transportowanie materiałów po wykonanym szkielecie zbrojeniowym.

5.3.2. Łączenie prętów

W szkieletach zbrojenia węzły na przecięciach prętów powinny być połączone przez spawanie, zgrzewanie lub wiązanie na podwójny krzyż wyżarzonym drutem wiązałkowym (patrz punkt 2.3. powyżej). Łączenie prętów należy wykonywać zgodnie z dokumentacją projektową.

5.3.2.1. Łączenie prętów za pomocą spawania

Stal B500SP jest stalą spawalną i zgrzewalną (równoważnik węgla $C_E \leq 0,50\%$). Nie należy spawać prętów zbrojeniowych w temperaturze niższej niż -5°C . W przypadku przewidywanego łączenia prętów przez spawanie w temperaturze niższej niż -5°C należy zbadać stal pod kątem udarności.

W mostowych obiektach kolejowych należy stosować wyłącznie czołowe połączenia prętów.

W mostowych obiektach drogowych dopuszcza się następujące rodzaje spawanych połączeń prętów:

- czołowe, elektryczne, oporowe,
- nakładkowe, spoiny dwustronne - łukiem elektrycznym,
- nakładkowe, spoiny jednostronne - łukiem elektrycznym,
- zakładkowe, spoiny dwustronne - łukiem elektrycznym,
- zakładkowe, spoiny jednostronne - łukiem elektrycznym,
- czołowe wzmocnione spoinami bocznymi z blachą półkolistą,
- czołowe wzmocnione jednostronną spoiną z płaskownikiem,
- czołowe wzmocnione dwustronną spoiną z płaskownikiem,
- zakładkowe wzmocnione jednostronną spoiną z płaskownikiem,
- czołowe wzmocnione dwustronną spoiną z miejscowym bokiem płaskownika.

Wymiary spoin i nośności połączeń spawanych należy przyjmować wg dokumentacji projektowej. Miejsca spawania powinny być położone poza odcinkami krzywizn prętów (patrz punkt 5.2.3 powyżej). Do wykonywania prac związanych ze spawaniem i zgrzewaniem prętów mogą być dopuszczone tylko osoby mające odpowiednie uprawnienia.

SPECYFIKACJE TECHNICZNE WYKONANIA I ODBIORU ROBÓT BUDOWLANYCH (STWiORB)

5.3.2.2. Łączenie prętów na zakład bez spawania

Dopuszcza się łączenie na zakład bez spawania, poprzez wiązanie drutem, prętów prostych, prętów z hakami oraz zbrojenia wykonanego z drutów w postaci pętlic. W jednym przekroju można łączyć na zakład bez spawania do 50% pracującego zbrojenia i do 100% niepracującego dodatkowego zbrojenia poprzecznego. Odległość w świetle prętów łączonych w jednym przekroju nie powinna być mniejsza niż $2d$ i mniejsza niż 20 mm.

5.3.3. Kotwienie prętów

Rodzaje i długości kotwienia prętów w betonie należy wykonywać zgodnie z dokumentacją projektową, przy uwzględnieniu następujących wymagań minimalnych (PN-91/S-10042):

- Dopuszczalne sposoby zakończenia prętów: zakończenia proste bez haków, odgięcia, haki, pętle, zakończenia proste z przyspawanym poprzecznie prętem w obszarze kotwienia, zakończenia zakrzywione (odgięte) z przyspawanym poprzecznie prętem przed odgięciem, w obszarze kotwienia, zakończenia proste z dwoma prętami przyspawanymi poprzecznie w obszarze kotwienia.
- Dopuszczalne średnice odgięć i zagięć prętów wg 5.2.3 powyżej.
- Minimalna długość zakotwienia prętów prostych bez haków:
 - 25d – dla prętów ściskanych,
 - 40d – dla prętów rozciąganych.

6. KONTROLA JAKOŚCI ROBÓT

6.1. Ogólne zasady kontroli jakości robót

Ogólne zasady kontroli jakości robót podano w STWiORB (*numer*) pt. „Wymagania ogólne”.

6.2. Dokumenty i badania przed przystąpieniem do robót

Przed przystąpieniem do robót należy uzyskać i zachować dokumenty kontroli (wg 2.2.4.1 powyżej), zaświadczające o zgodności wyrobu z wymaganiami normy PN-H-93220 oraz zawierające znak B potwierdzający, iż wyrób uzyskał dopuszczenie do stosowania w budownictwie. W razie uzasadnionych podejrzeń o niespełnienie przez wyrób wymagań jakościowych deklarowanych w dokumentach kontroli, wykonawca może zlecić dodatkowe badania materiałowe, w zakresie określonym przez głównego inżyniera. Ich wyniki należy przedstawić głównemu inżynierowi do akceptacji.

6.3. Kontrola zbrojenia

6.3.1. Kontrola zbrojenia przed montażem

Kontrola zbrojenia przed montażem polega na sprawdzeniu jakości materiałów na zgodność z dokumentacją projektową oraz wymaganiami podanymi w niniejszej Specyfikacji, a także na zgodność ze złożonym zamówieniem. Zbrojenie podlega odbiorowi jak dla robót zanikających.

Przy odbiorze stali zbrojeniowej dostarczonej na budowę w postaci prętów prostych, kręgów lub zbrojenia prefabrykowanego w zbrojarni każdorazowo należy sprawdzić, poprzez oględziny powierzchni prętów oraz przegląd dokumentacji:

- zgodność dostarczonego materiału z dokumentami kontroli, przytwierdzonymi etykietami oraz z zamówieniem;

SPECYFIKACJE TECHNICZNE WYKONANIA I ODBIORU ROBÓT BUDOWLANYCH (STWiORB)

- zgodność wzoru uźebrowania dostarczonych prętów z wymaganiami normy PN-H-93220 (po obu stronach pręta żebra nachylone naprzemiennie pod dwoma różnymi kątami – wg schematu przedstawionego poniżej);

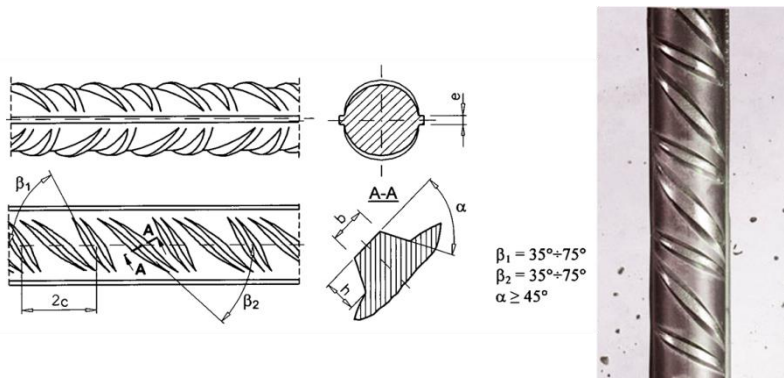

- zgodność numeru wytwórcy na prętach z informacjami zawartymi w dokumentacji. Numer wytwórcy należy odczytać z powierzchni pręta poprzez sprawdzenie liczby żeber o normalnej grubości, znajdujących się pomiędzy żebrami pogrubionymi (wg normy PN-EN 10080:2007) i porównać go z numerem przypisanym wytwórcy deklarowanemu w dokumentacji (numery poszczególnych wytwórców należy sprawdzić u tych wytwórców);
- stan powierzchni prętów;
- wymiary przekroju poprzecznego i długości prętów.

Przy odbiorze stali zbrojeniowej dostarczonej na budowę w postaci zbrojenia prefabrykowanego w zbrojarni dodatkowo, poza czynnościami wymienionymi powyżej, należy każdorazowo sprawdzić, poprzez oględziny powierzchni prętów oraz przegląd dokumentacji:

- zgodność dostarczonych pozycji z wykazem (stallistą);
- wymiary przekrojów poprzecznych i długości prętów w przypadku pozycji prostych i/lub wymiary figur w przypadku pozycji giętych.

Nie ma konieczności wykonywania dodatkowych badań dla stali zbrojeniowej spełniającej wymagania normy PN-H-93220 (zgodność potwierdzona certyfikatem), dla których przedstawiono prawidłowo wystawione dokumenty kontroli (wg 2.2.4.1 powyżej) oraz co do których nie wystąpiły uzasadnione podejrzenia o niespełnienie wymagań jakościowych. W przeciwnym wypadku należy zgłosić reklamację dostawcy lub poddać próbki wyrobu dodatkowym badaniom. Decyzję o wykonaniu dodatkowych badań podejmuje główny inżynier. Po komisyjnym pobraniu próbek zamawiający zleca wykonanie dodatkowych badań jednostce badawczej. Dodatkowe badania mogą obejmować całość lub część wymienionych poniżej badań:

- sprawdzenie masy (kg/m),
- sprawdzenie granicy plastyczności R_e (MPa),
- sprawdzenie stosunku R_m/R_e (-),
- sprawdzenie wydłużenia A_5 (%),
- sprawdzenie wydłużenia A_{gt} (%),
- badanie zginania z odginaniem na zimno,
- sprawdzenie odporności na obciążenia zmęczeniowe,
- sprawdzenie odporności na obciążenia cykliczne.

W przypadku wyników badań niespełniających wymagań normy PN-H-93220 należy odesłać partię stali z budowy.

SPECYFIKACJE TECHNICZNE WYKONANIA I ODBIORU ROBÓT BUDOWLANYCH (STWiORB)

6.3.2. Kontrola zbrojenia w trakcie montażu

Kontrola zbrojenia przed przystąpieniem do betonowania powinna być wykonana przez głównego inżyniera i zostać potwierdzona wpisem do dziennika budowy. Główny inżynier powinien stwierdzić zgodność ułożonego zbrojenia z dokumentacją projektową i odpowiednimi normami w zakresie gatunku i ilości prętów, ich średnic, długości i rozstawu oraz zakotwień, prawidłowego otulenia i pewności utrzymania położenia prętów w trakcie betonowania.

Przedmiotem sprawdzenia powinny być:

- gatunki prętów zastosowanych do wykonania zbrojenia (poprzez sprawdzenie wzoru uźebrowania i znakowania trwałego),
- średnice i ilości prętów,
- rozstaw prętów,
- rozstaw strzemion,
- odchylenie od przewidzianego projektem nachylenia,
- długość prętów,
- położenie miejsc zakończeń lub odgięć oraz zakotwień prętów,
- wielkość otulin zewnętrznych,
- połączenia zbrojenia między sobą,
- niezmienność położenia prętów w trakcie betonowania.

Dopuszczalne tolerancje:

- różnice w rozstawie między prętami głównymi nie powinny przekraczać $\pm 0,5$ cm,
- różnice w rozstawie prętów w świetle nie powinny przekraczać $\pm 1,0$ cm,
- odstęp od czoła elementu lub konstrukcji nie może się różnić od projektowanego o więcej niż $\pm 1,0$ cm,
- długość pręta między odgięciami nie powinna się różnić od projektowanej o więcej niż $\pm 1,0$ cm,
- rozstaw strzemion wzdłuż belek nie powinien różnić się więcej niż $\pm 2,0$ cm,
- odchylenie pręta od przewidzianego nachylenia względem poziomu nie powinno przekraczać 3%,
- różnica w wymiarach oczek siatki nie powinna przekraczać $\pm 0,5$ cm,
- otuliny zewnętrzne powinny być utrzymane w granicach wymagań projektowych z tolerancją dodatnią 0,5 cm,
- liczba uszkodzonych skrzyżowań w dostarczonych na budowę siatkach nie powinna przekraczać 20% wszystkich skrzyżowań (25% na jednym przecię),
- odchylenie strzemion od linii prostopadłej do zbrojenia głównego nie powinno przekraczać 3%,
- miejscowe wykrzywienie pręta nie może przekraczać $\pm 0,5$ cm.

Wykrycie w wykonanym elemencie ewentualnych nieprawidłowości obciąża wykonawcę robót, niezależnie od dokonanych uprzednio odbiorów.

7. OBMIAR ROBÓT

Jednostką obmiarową jest 1 kilogram zbrojenia wykonanego na budowie, bądź dostarczonego w przypadku zbrojenia prefabrykowanego w zbrojarni. Do obliczania należności przyjmuje się łączną długość prętów poszczególnych średnic pomnożoną przez ich ciężar jednostkowy [kg/m], oparty na gęstości stali (7850 kg/m^3), podany w normie PN-H-93220.

Jeżeli do wykonania zbrojenia wykonawca, bez wcześniejszego uzgodnienia, zastosował pręty o średnicach większych niż wymagane w dokumentacji projektowej, to do obmiaru nie należy wliczać materiału, o który

SPECYFIKACJE TECHNICZNE WYKONANIA I ODBIORU ROBÓT BUDOWLANYCH (STWiORB)

powiększyła się w wyniku tego jego ilość przewidziana w dokumentacji projektowej. Do ilości jednostek obmiarowych należy wliczać stal użytą na zakłady przy łączeniach prętów, przekładki montażowe i drut wiązałkowy.

8. ODBIÓR ROBÓT

Ogólne zasady odbioru robót podano w STWiORB (numer) pt. „Wymagania ogólne”. Odbiorowi robót podlegają:

- zgodność wykonania zbrojenia z dokumentacją projektową pod względem gatunków stali oraz średnic i kształtów prętów,
- zgodność z dokumentacją projektową liczby prętów w poszczególnych przekrojach,
- usytuowanie zbrojenia równoległe do kierunku pracy prętów,
- rozstaw prętów głównych i strzemion,
- prawidłowość wykonania haków, złącz i długości zakotwień prętów,
- otuliny zbrojenia,
- czystość zbrojenia w elemencie,
- niezmienność układu zbrojenia.

Roboty uznaje się za wykonane zgodnie z dokumentacją projektową oraz niniejszą Specyfikacją, jeżeli wszystkie pomiary i badania, wykonane z zachowaniem tolerancji wg punktu 6 powyżej, dały wyniki pozytywne. Jeżeli choć jeden pomiar lub badanie dały wynik negatywny, wykonane roboty należy uznać za niezgodne. W takiej sytuacji wykonawca zobowiązany jest naprawić błędy i przedstawić zbrojenie do ponownego odbioru. Odbiór końcowy powinien zostać zatwierdzony, poprzez wpisanie w dzienniku budowy przez głównego inżyniera stwierdzenia o zakończeniu robót zbrojarskich oraz zezwolenia na rozpoczęcie betonowania.

9. PODSTAWA PŁATNOŚCI

9.1. Cena jednostki obmiarowej

Cena jednostkowa wykonania robót obejmuje:

- opracowanie Projektu Technologii i Organizacji Robót oraz Programu Zapewnienia Jakości,
- wykonanie wszystkich elementów wynikających z opracowań wykonawcy,
- zakup i dostarczenie na miejsce wbudowania materiału,
- oczyszczenie i wyprostowanie materiału,
- wygięcie, przycinanie, łączenie spawane "na styk" lub "zakład",
- montaż zbrojenia, wiązanie przy użyciu drutu wiązałkowego, spawanie oraz montaż zbrojenia w deskowaniu zgodnie z dokumentacją projektową i niniejszą Specyfikacją,
- koszt podkładek dystansowych,
- zastosowanie materiałów pomocniczych koniecznych do prawidłowego wykonania robót lub wynikających z przyjętej technologii robót,
- wykonanie niezbędnych badań, pomiarów i sprawdzeń,
- wykonania niezbędnych rusztowań i pomostów do montażu zbrojenia wraz z ich rozbiórką,
- ceny uwzględniają również odpady i ubytki materiałowe,
- uporządkowanie miejsca pracy,
- inne roboty składające się na kompletne wykonanie zakresu robót przewidzianego w niniejszej Specyfikacji.

Cena jednostkowa uwzględnia również wszystkie „zakłady“, przekładki montażowe, „spinki“ (elementy mocujące zbrojenie pionowe), „kobyłki“ (elementy podtrzymujące górne zbrojenie w płytach) oraz drut

wiązałkowy.

10. PRZEPISY ZWIĄZANE

- [1] PN-EN 1992-1-1:2008 „Eurokod 2 -- Projektowanie konstrukcji z betonu -- Część 1-1: Reguły ogólne i reguły dla budynków”
- [2] PN-EN 1992-2:2010 „Eurokod 2: Projektowanie konstrukcji z betonu -- Część 2: Mosty z betonu -- Obliczanie i reguły konstrukcyjne”
- [3] PN-H-93220:2018-02 „Stal do zbrojenia betonu -- Spajalna stal zbrojeniowa B500SP -- Pręty i walcówka żebrowana”
- [4] PN-EN 10080:2007 „Stal do zbrojenia betonu. Spajalna stal zbrojeniowa. Postanowienia ogólne”
- [5] PN-EN 10204:2006 „Wyroby metalowe. Rodzaje dokumentów kontroli”
- [6] PN-EN 10168:2006 „Wyroby stalowe. Dokumenty kontroli. Wykaz informacji wraz z opisem”